

MANTENHO O DIREITO DE PROPRIEDADE DESTES DOCUMENTOS, CONHECIDO PESSOALMENTE AO DESTINATÁRIO. NÃO PODERÃO, SEM AUTORIZAÇÃO POR ESCRITO DA TECNOMOTOR ELETRÔNICA S/A, SEREM COPIADOS, REPRODUZIDOS, COMUNICADOS A TERCEIROS OU POSTOS À SUA DISPOSIÇÃO.

SERGIO
RESPONSÁVEL

DESCRIÇÃO

ALTERAÇÃO DA DIMENSÃO DOS TUBOS

07/05/2019
DATA

1
REV.

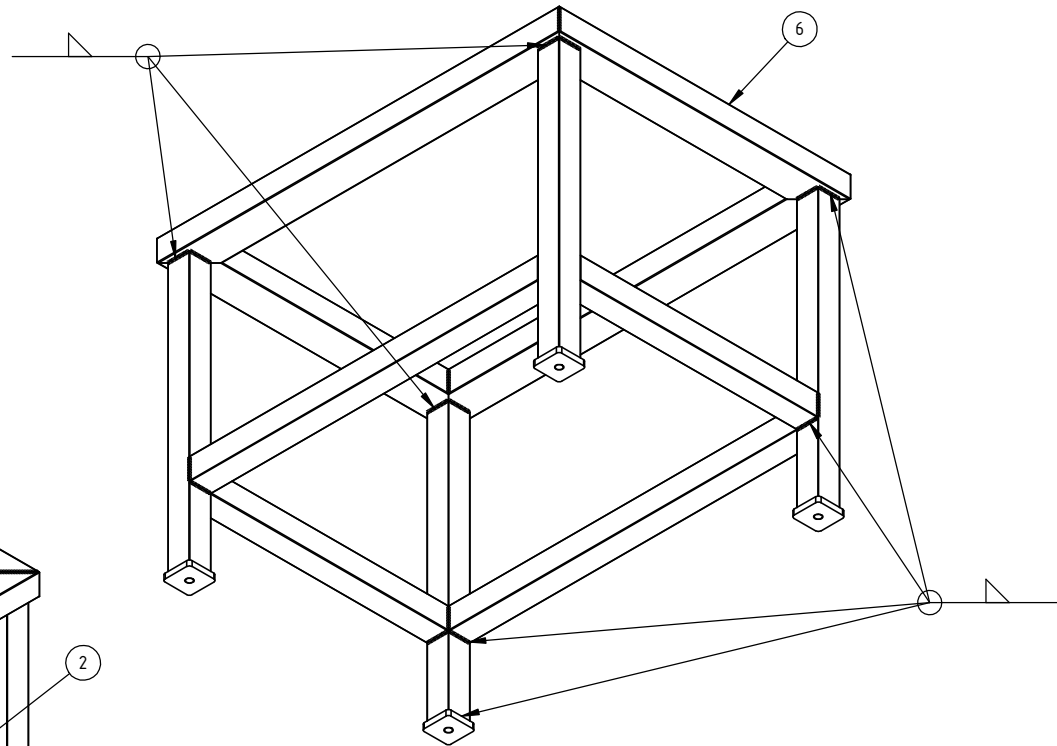
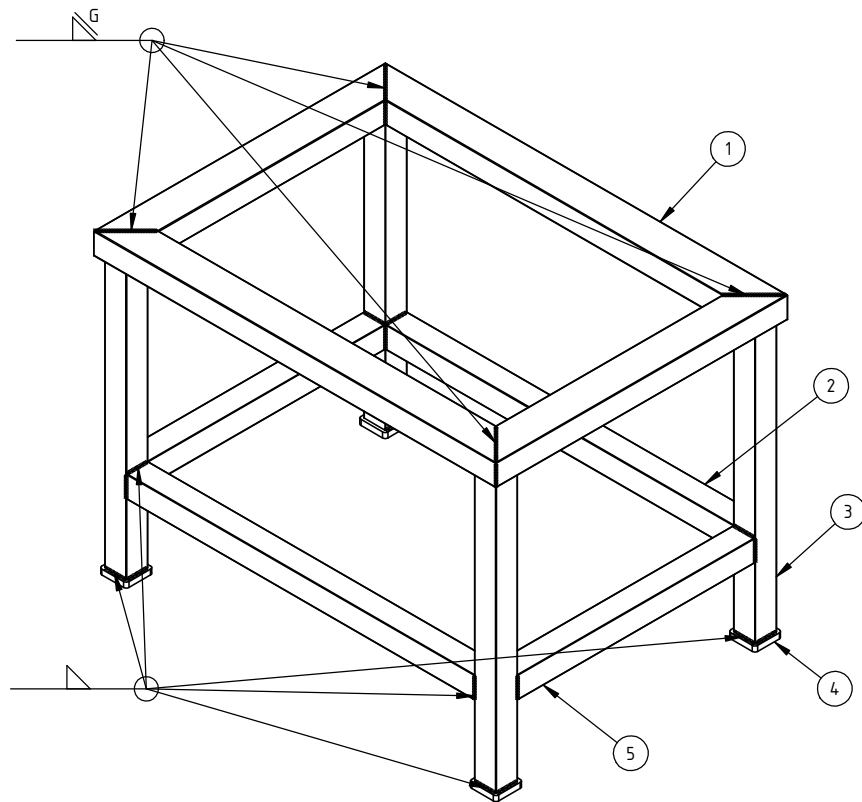

ITEM	QTD.	DESCRIÇÃO	COMPRIMENTO
1	2	TUBO QUADRADO AÇO AISI 1020 60X40 PAREDE 1,9mm	745
2	2	TUBO QUADRADO AÇO AISI 1020 40X40 PAREDE 1,9mm	645
3	4	TUBO QUADRADO AÇO AISI 1020 40X40 PAREDE 1,9mm	500
4	4	CHAPA AÇO AISI 1020 3/8"	50X50
5	2	TUBO QUADRADO AÇO AISI 1020 40X40 PAREDE 1,9mm	440
6	2	TUBO QUADRADO AÇO AISI 1020 60X40 PAREDE 1,9mm	540

QTD.		MATERIA PRIMA		TRATAMENTO		PESO (g)	
CONSULTAR SUB-ÍTEMS							
TOLERÂNCIAS GERAIS NBR ISO 2768-m							
Medida	até 6	6 a 30	30 a 120	120 a 400	400 a 1000	> 1000	10° a 50°
Tolerância	±0,1	±0,2	±0,3	±0,5	±0,8	±1,2	50° a 120°
							±0°20' ±0°10'
UNIDADES	mm		DESENHO	SERGIO	DATA	30/04/2019	
ESCALA	1:7		PROJETO	SERGIO	DATA	30/04/2019	
FOLHA	1/2 A3		APROVAÇÃO	SERGIO	DATA	30/04/2019	
				DENOMINAÇÃO		BANCADA DE APOIO TM514	
				ARQUIVO	01.02.004.0006.0002	CÓDIGO	REVISÃO
						1	



A

B

C

D

E

F

8 | 7 | 6 | 5 | 4 | 3 | 2 | 1

MANTENHO O DIREITO DE PROPRIEDADE DESTA DOCUMENTO, CONHECIDO PESSOALMENTE AO DESTINATÁRIO. NÃO PODERÃO, SEM AUTORIZAÇÃO POR ESCRITO DA TECNOMOTOR ELETRÔNICA S/A, SEREM COPIADOS, REPRODUZIDOS, COMUNICADOS A TERCEIROS OU POSTOS À SUA DISPOSIÇÃO.

REV.	07/05/2019	ALTERAÇÃO DA DIMENSÃO DOS TUBOS	DESCRIÇÃO	SERGIO	RESPONSÁVEL
DATA					

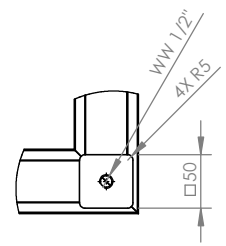
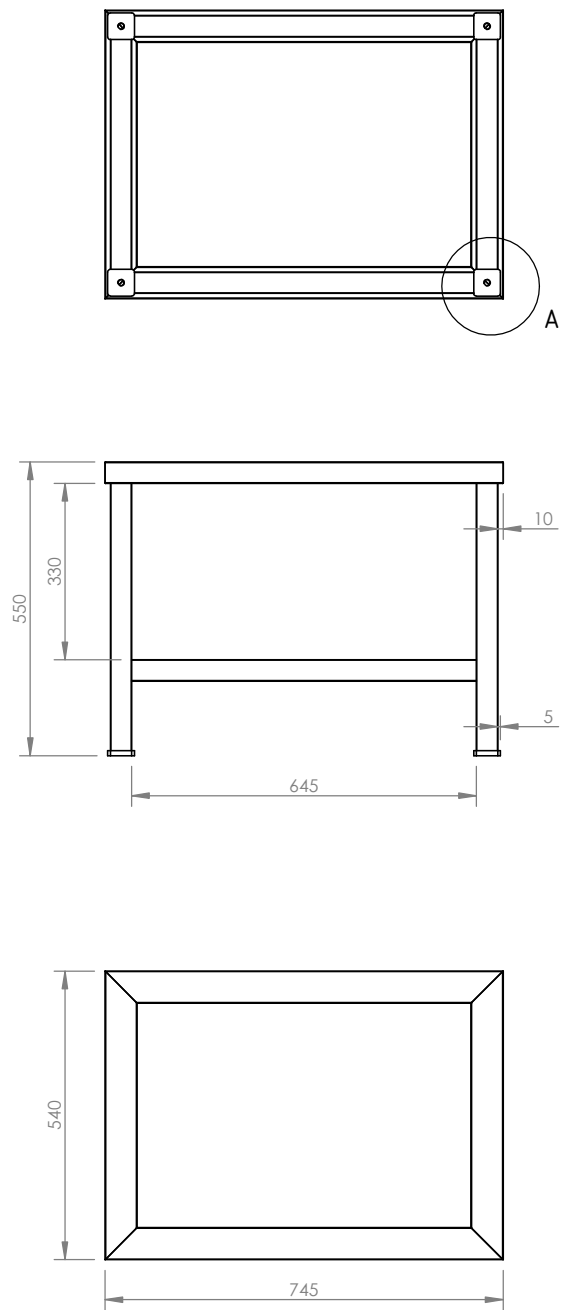

DETALHE A
1 : 5

QTD.		CONSULTAR SUB-ÍTEMS		MATÉRIA PRIMA		TRATAMENTO		15376.33	
PESO (g)									
TOLERÂNCIAS GERAIS NBR ISO 2768-m									
Medida	até 6	6 a 30	30 a 120	120 a 400	400 a 1000	> 1000	10° a 50°	50° a 120°	> 120°
Tolerância	±0,1	±0,2	±0,3	±0,5	±0,8	±1,2	±0°30'	±0°20'	±0°10'
UNIDADES	mm		SERGIO		DATA		30/04/2019		
ESCALA	1:10		PROJETO		SERGIO		DATA		30/04/2019
FOLHA	2/2 A3		APROVAÇÃO		SERGIO		DATA		30/04/2019
DENOMINAÇÃO		BANCADA DE APOIO TM514							
ARQUIVO		01.02.004.0006.0002		CÓDIGO		REVISÃO			
								1	

